

Across.



Am 23. Februar 2024 ist die neue Pkw-Energieverbrauchskennzeichnungs-Verordnung (kurz: Pkw-EnVKV) in Kraft getreten. Sie regelt alle relevanten Informationen die rund um den Energieverbrauch kommuniziert werden sollen. Insofern ist es kein Zufall, dass wir hier im Katalog direkt mit diesen Angaben starten.

Alle in diesem Katalog abgebildeten Modelle basieren auf dem Suzuki Across 2.5 PLUG-IN HYBRID CVT Comfort+. Die in diesem Katalog enthaltenen Abbildungen können teilweise kostenpflichtige Sonder- und/oder Zubehöerausstattung zeigen. Die konkrete Ausstattung des Fahrzeugs ist beim Suzuki Partner unter Bezugnahme auf die jeweils aktuelle Preisliste zu erfragen.



Verbrauchswerte

Modell	Energieverbrauch (gewichtet kombiniert)	Kraftstoffverbrauch bei entl. Batterie (kombiniert)	CO ₂ -Emission (gewichtet kombiniert)	CO ₂ -Klasse	CO ₂ -Klasse (bei entl. Batterie)
Across 2.5 PLUG-IN HYBRID CVT Comfort+	17,1 kWh/100 km plus 1,0 l/100 km	6,6 l/100 km	22 g/km	B	E

Elektrische Reichweite (EAER)

Modell	Elektrische Reichweite (EAER)
Across 2.5 PLUG-IN HYBRID CVT Comfort+	75 km

Limits neu definieren.

Woran denken Sie, wenn Sie an Mobilität denken? An das, was Sinn macht oder an das, was Spaß macht? Warum nicht beides gleichzeitig denken? Der neue Suzuki Across, der erste Plug-In Hybrid im Suzuki Portfolio, zeigt, dass beides zusammen geht. Er hat 3 Motoren, Allradantrieb und kann trotzdem, wenn es darauf ankommt, mit äußerst geringen CO₂-Emissionen glänzen. Er ist kraftvoll im Antritt und kraftstoffeffizient. Er bewegt sich sicher auf jedem Untergrund und lautlos durch die großen Stadtzentren. Man könnte sich auf der Stelle verlieben. In die aufregend robuste Hülle eines sportlichen SUV-Modells genauso wie in den Gedanken, bis zu 75 km¹ rein elektrische Reichweite zu genießen. Entdecken Sie den Across – und die Kraft, Limits neu zu definieren.



Folgen Sie Ihrer Neugier – und dem Across

Wenn Sie in dieser Online-Broschüre einem QR-Code begegnen, können Sie ihn anklicken – und den Across ausführlich auf unserer Website erleben. Oder Sie scannen den QR-Code mit Ihrem Smartphone oder Tablet.



Fährt mit Strom gegen den Strom.

Ein Auto, 2 Wesen. Auf den ersten Blick sehen Sie ein robust gezeichnetes SUV. Mit markanten Radlaufleisten, beeindruckenden 19"-Rädern und dem klassischen Unterfahrschutz in Silber. Auf den zweiten Blick erkennt man den sportlichen Charakter. Der große, polygonal geformte Kühlergrill signalisiert Selbstbewusstsein. Dazu die scharf geschnittenen Scheinwerfer. Dass dahinter eine Systemleistung von 225 kW/306 PS abgerufen werden kann, verwundert so gesehen nicht. Das Heck nimmt die Designsprache der Front wieder auf mit polygonalen Linien und dem aerodynamisch geformten Dachspoiler. Der Across ist zum einen ganz SUV und macht doch einiges anders. Natürlich auch, weil er als Plug-In Hybrid nicht nur den großen Auftritt beherrscht, sondern auch den flüsterleisen und lokal emissionsfreien.



Sie wollen das Design von allen Seiten kennenlernen?
Einfach QR-Code anklicken.





Sie wollen mehr über die
Konnektivität erfahren?
Einfach QR-Code anklicken.

Reinsetzen, vernetzen, loslegen.

Der Across ist darauf vorbereitet, Ihnen das Leben leichter zu machen. Ihre digitale Welt zum Beispiel kann sofort einziehen. Via Apple CarPlay und Android Auto ist Ihr Smartphone¹ direkt vernetzt und Sie können so unter anderem dessen Navigationsfunktion auf dem 10,5" großen, zentral angeordneten Farb-Touchscreen aufrufen. Hier befindet sich das Herz der Konnektivität, Sie können Ihre Musik erklingen lassen, Ihren Lieblings-Podcast ansteuern oder das serienmäßige DAB+-Radio aktivieren. 6 klangvolle Lautsprecher sorgen in jedem Fall für einen erstklassigen Hörgenuss. Die intuitive Menüführung wiederum macht die Bedienung besonders einfach. Einfach gut informiert sind Sie zudem über das 12,3" volldigitale Kombiinstrument, das genau vor Ihnen liegt. Was macht die Energierückgewinnung? Wie sieht der Batterieladezustand aus? Der Across hat auf alles eine Antwort. Und ob Sie die Geschwindigkeit lieber analog oder digital ablesen, ist Ihre Entscheidung, er bietet beides an. Legen Sie einfach los.



¹Bitte beachten Sie, dass nicht alle Smartphones/Tablets mit Apple CarPlay (Apple CarPlay ist eine eingetragene Marke von Apple Inc.) oder Android Auto (Android Auto ist eine eingetragene Marke von Google Inc.) kompatibel sind. Bitte prüfen Sie, ob Ihr Endgerät mit Apple CarPlay oder Android Auto kompatibel ist. Die Nutzung von Apple CarPlay-Apps oder Android Auto-Apps erfolgt ausschließlich über Ihr Mobiltelefon. Bitte beachten Sie Ihre vertraglichen Bedingungen in Bezug auf die Daten- und Internetverbindung.

Hoch sitzen, tief beeindruckt sein.

Genießen Sie die erhöhte Sitzposition, die für einen bemerkenswerten Einstiegscomfort sorgt und durch die bessere Rundumsicht auch für mehr Sicherheit. Wenn Sie dort Platz genommen haben, wird sich unmittelbar der Eindruck einstellen: sehr übersichtlich, informativ, hochwertig. Besondere Designakzente veredeln den Innenraum, die Sitze mit hochwertiger Ledernachbildung garantieren ausgeruhten Langstreckencomfort auf allen Plätzen, Ablagen gibt es in Hülle und Fülle und immer dort, wo man sie auch gesucht hätte. Mit dem eleganten Multifunktionslenkrad schließlich können Sie ganz entspannt auch das Unterhaltungsprogramm steuern – und sich nebenbei noch die Hände wärmen. Dank serienmäßiger Lenkradheizung.



Drei Motoren können mehr als einer.



Sie können Leistung und Effizienz in eine perfekte Harmonie bringen. Erleben Sie eindrucksvolle Performance und geringen Kraftstoffverbrauch mit entsprechend niedrigem CO₂-Ausstoß. Der 134 kW starke E-Motor vorn ist die primäre Antriebsquelle, während der 2.5-Liter-Benziner mit seinen 136 kW/185 PS Rückendeckung gibt. Er lädt die Batterie und unterstützt den E-Motor je nach Ladezustand bei höheren Geschwindigkeiten und starkem Beschleunigen. Der E-Motor an der Hinterachse mit 40 kW greift erst ins Geschehen ein, wenn Allradantrieb gefragt ist. Mit einem Energiegehalt von 18,1 kWh ist der Lithium-Ionen-Akku des Across darauf ausgelegt, rein elektrisches Fahren möglich zu machen. Bei vollgeladener Batterie liegt die elektrische Reichweite bei bis zu 75 km¹, was im Normalfall für den Alltag völlig ausreicht.

Je nach Anforderungsprofil können Sie sich für unterschiedliche Fahrmodi entscheiden: Wählen Sie den EV-Modus, ist ausschließlich der E-Antrieb aktiv. Damit sind Sie lokal emissionsfrei unterwegs. Im Auto-EV/HV-Modus steht der Benziner quasi Stand-by zur Verfügung. Immer wenn er benötigt wird, schaltet er sich dazu, zum Beispiel bei einem zügigen Überholmanöver. Wenn sich der Akku dabei leert, erfolgt der Wechsel in den HV-Modus. In diesem Modus arbeitet primär der Benzinmotor, während der Ladezustand des Akkus weitgehend gehalten werden soll. In der vierten Einstellung, dem CHG-Modus, geht es darum, die Batterie zu laden (bis 80%), was dann wieder – neben dem Fahren – der Benziner übernimmt. Damit sorgt das Plug-In Hybrid Konzept für intelligente Flexibilität.



Across 2.5 PLUG-IN HYBRID CVT Comfort+ Verbrauchswerte: gewichtet kombinierter Energieverbrauch 17,1 kWh/100 km plus 1,0 l/100 km; gewichtet kombinierter Wert der CO₂-Emission: 22 g/km; CO₂-Klasse: B; kombinierter Kraftstoffverbrauch bei entladener Batterie: 6,6 l/100 km; CO₂-Klasse (bei entladener Batterie): E

¹Elektrische Reichweite nach WLTP-Prüfzyklus. Batterieladung, individuelle Fahrweise, Geschwindigkeit, Außentemperatur, Topografie und Nutzung elektrischer Verbraucher haben Einfluss auf die tatsächliche Reichweite.

E-FOUR, der Allradantrieb, der alles anders macht.



Der E-FOUR Allradantrieb ist ein elektronisch gesteuertes System, bei dem der vordere Elektromotor zusammen mit dem hinteren die Drehmomentverteilung zwischen Vorder- und Hinterachse regelt – ganz ohne mechanische Verbindung zwischen beiden Achsen.

Je nach Fahrsituation wird die Kraft im Verhältnis zwischen 100:0 und 20:80 auf die Achsen verteilt. In Abhängigkeit davon nimmt das integrierte Allradmanagement auch Einfluss auf die Gasannahme, die Getriebesteuerung, die elektrische Servolenkung und die Bremsverteilung. Zusätzlich können Sie zwischen unterschiedlichen Fahrmodi wählen (NORMAL, ECO, SPORT und TRAIL). Dabei unterstützt der ECO die maximale Kraftstoffersparnis, NORMAL ausgewogenes Fahren und SPORT eine dynamische Fortbewegung mit stärkerer Beschleunigung. Sollten Sie einen Ausflug ins Gelände planen, empfiehlt es sich, den TRAIL Modus zu aktivieren. Er hat die Funktion eines automatischen Sperrdifferenzials und sorgt für das entscheidende Plus an Traktion und Fahrstabilität. Sobald ein Rad Traktion verliert, wird es abgebremst und das Drehmoment an die Räder mit mehr Haftung umgeleitet.



Normal Modus:

Wenn Sie die optimale Balance zwischen Leistung und Effizienz suchen.



Eco Modus:

Wenn Sie besonders sparsam mit Strom und Kraftstoff umgehen wollen.



Sport Modus:

Wenn die Fahrsituation eine eher dynamische Fahrweise erlaubt.



Trail Modus:

Wenn im Winter oder im Gelände ein Plus an Traktion und Fahrstabilität gefragt ist.



Sie wollen alles über die Hybrid- und E-FOUR-Technologie wissen?
Einfach QR-Code anklicken.



Geht noch mehr? Mit Sicherheit.



Verkehrszeichenerkennung¹

Der Across liest mit und kann Sie deshalb über Geschwindigkeitsbegrenzungen oder deren Aufhebung gezielt informieren. Die Verkehrszeichenerkennung arbeitet außerdem mit dem adaptiven Tempomat zusammen.



Müdigkeitserkennung²

Ein munterer Helfer: Das System analysiert permanent die Lenkbewegungen des Fahrzeugs. Bei nicht logischen Lenkmanövern wird der Fahrer akustisch und optisch gewarnt.



Akustisches Fahrzeug-Warnsystem (AVAS)

Vorsicht, leise! Als Plug-In Hybrid kann der Across auch ausschließlich elektrisch unterwegs sein. Bis zu einer Geschwindigkeit von 24 km/h ist daher eine akustische Fußgängerwarnung aktiv.



eCall (automatischer Notruf)

Sollte es die Situation erfordern, wird ein Notruf abgegeben. Dadurch kann Ihr Fahrzeug geortet und Erste Hilfe auf den Weg gebracht werden. Sie können den Notruf auch manuell aktivieren. Der Knopf ist sehr übersichtlich und zentral über Ihrem Kopf platziert.



Spurhaltewarnsystem mit Lenkeingriff¹

Sollten Sie unbeabsichtigt die Spur verlassen, meldet das die Sensorik umgehend. Das Lenkrad vibriert. Zusätzlich erfolgt eine visuelle Warnung. Schließlich wird behutsam gegengesteuert.



Pre-Collision System (PCS)²

Aufpasser an Bord: Das System warnt den Fahrer optisch und akustisch, wenn ein Zusammenprall droht. Bei sehr hohem Kollisionsrisiko greift es ein und bremst das Fahrzeug automatisch.



Toter Winkel-Warnsystem³

Entschärft Risiken, bevor sie entstehen: Das System warnt den Fahrer, wenn sich ein anderes Fahrzeug auf der benachbarten Fahrspur nähert oder sich im toten Winkel der Rückspiegel befindet.



Einparkhilfe vorn und hinten

Immer der richtige Abstand: Mit der Einparkhilfe können Sie das Fahrzeug punktgenau auf die Parkfläche dirigieren. Zusätzlich hilft Ihnen die aktive Bremsunterstützung.

¹Bitte beachten Sie, dass die volle Funktionsfähigkeit des Spurhaltewarnsystems und der Müdigkeitserkennung nicht immer gewährleistet werden kann. Der Fahrer ist für die ordnungsgemäße und sichere Führung des Fahrzeugs im Straßenverkehr verantwortlich. ²Bitte beachten Sie, dass die volle Funktionsfähigkeit des Pre-Collision Systems nicht immer gewährleistet werden kann. Das System kann Auffahrunfälle verhindern bzw. die Stärke des Aufpralls erheblich minimieren, abhängig von den erkannten Gegenständen, Wetter- und Straßenverhältnissen. Der Fahrer muss deshalb stets aufmerksam sein und selbst eingreifen. ³Bitte beachten Sie, dass die volle Funktionsfähigkeit des Toter Winkel-Warnsystems und des Ausparkassistenten nicht immer gewährleistet werden kann. Der Fahrer ist für die ordnungsgemäße Führung des Fahrzeugs im Straßenverkehr verantwortlich.



Sie wollen die Sicherheit im Detail checken?
Einfach QR-Code anklicken.

¹Erkennung von Geschwindigkeitsbegrenzungen, Überholverboden und deren Aufhebung. Zusatzhinweisschilder (z.B. bei Nässe) werden inhaltlich nicht erkannt. Es wird lediglich das Vorhandensein eines Zusatzschildes symbolisch angezeigt. Die Anzeige erfolgt im Multifunktionsdisplay. Die Funktion ist bei schlechter Verkehrsschildqualität, schlechten Sicht- und Witterungsverhältnissen eingeschränkt. ²Bitte beachten Sie, dass die volle Funktionsfähigkeit des Spurhaltewarnsystems und der Müdigkeitserkennung nicht immer gewährleistet werden kann. Der Fahrer ist für die ordnungsgemäße und sichere Führung des Fahrzeugs im Straßenverkehr verantwortlich.

Hat alles, trifft Ihren Geschmack.

Der Across ist umfassend ausgestattet. Von den Scheinwerfern bis zur elektrischen Heckklappe. Dazwischen glänzen die polierten 19"-Alufelgen. Weil schon alles dabei ist, können Sie sich ganz entspannt auf das konzentrieren, was ohnehin am wichtigsten ist: Ihren persönlichen Geschmack. Der lässt sich in sechs eleganten Farbtönen zum Ausdruck bringen. Fühlen Sie sich inspiriert. Von Platinum White Pearl Metallic bis Dark Blue Mica Metallic.



Sie wollen die Ausstattungsdetails im Einzelnen sehen?
Einfach QR-Code anklicken.



Platinum White Pearl Metallic



Silver Metallic



Gray Metallic



Attitude Black Mica Metallic



Sensual Red Mica Metallic



Dark Blue Mica Metallic



Sie wollen am Konfigurator genau Ihren Across zusammenstellen?
Einfach QR-Code anklicken.

Ab hier wird der Across sehr persönlich.

Suzuki Automobile sind auf die Bedürfnisse der Menschen von heute zugeschnitten, bieten Effizienz, Komfort und jede Menge Fahrspaß. Aber wir wissen auch: jeder Mensch ist einzigartig. Daher geben wir Ihnen die Möglichkeit, aus jedem Fahrzeug Ihr Fahrzeug zu machen – mit Produkten, die wir für Ihre individuellen Bedürfnisse entwickelt haben. Das Zubehörprogramm finden Sie in unserem separaten Katalog – digital auf unserer Website oder vor Ort bei Ihrem Suzuki Partner.



Sie wollen die ganze Zubehörwelt des Across entdecken?
Einfach QR-Code anklicken.

Bei Herzklopfen bitte melden.

Die nächsten Schritte zu Ihrem Across sind einfach: Finden Sie den Suzuki Partner in Ihrer Nähe, vereinbaren Sie eine Probefahrt, konfigurieren Sie Ihr Wunschfahrzeug auf der Suzuki Website. Für Fragen zu Finanzierung, Service und Garantie ist Ihr Suzuki Partner natürlich auch der richtige Ansprechpartner. Herzlich willkommen.



3 Jahre Neuwagen-Garantie:

Für alle Suzuki Neuwagen ab Erstzulassung bis zu einer Laufleistung von 100.000 km.



Neuwagen-Anschlussgarantie/-versicherung:

Für wahlweise 2 oder 3 weitere Jahre mit umfangreicher Garantie/Versicherung bis zu einer Laufleistung von 150.000 km.



Mobilitätsservice:

Ob Panne oder Unfall: In jedem Fall ist 3 Jahre lang ab Erstzulassung der europaweite Suzuki Mobilitätsservice für Sie da.



Treuebonus:

Wenn Sie Ihren Suzuki regelmäßig bei einem Suzuki Partner warten lassen, erhalten Sie den Mobilitätsservice für jeweils ein weiteres Jahr bis zu einem Fahrzeugalter von 15 Jahren.

100424-007; Stand: April 2024

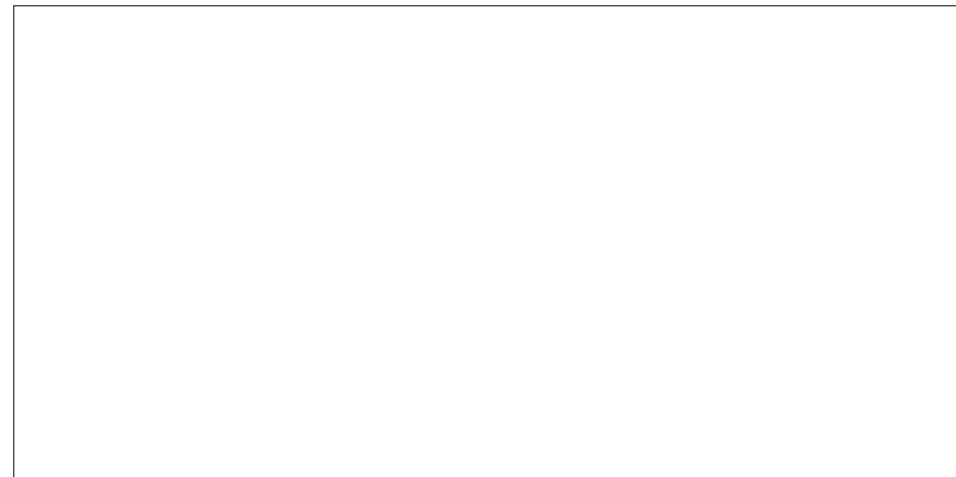

Einfach
QR-Code anklicken
und Probefahrt
reservieren.



Einfach
QR-Code anklicken
und Angebot
sichern.



Einfach
QR-Code anklicken
und Händler
finden.



SUZUKI DEUTSCHLAND GMBH
Suzuki-Allee 7
64625 Bensheim

www.suzuki.de



Übersicht der Bereifung ab Werk

Im Folgenden finden Sie Informationen über die ab Werk montierte Serienbereifung gemäß EU-Verordnung VO (EU) 2020/740.

Across
Reifengröße: 235/55R19 101V, Reifenbez.: Yokohama AVID GT BluEarth

YOKOHAMA R4392
235/55R19 101 V C1

Für mehr Informationen einfach QR-Code anklicken.

Across
Reifengröße: 235/55R19 101V, Reifenbez.: Bridgestone ALENZA 001

BRIDGESTONE 17717
235/55 R19 101 V C1

Für mehr Informationen einfach QR-Code anklicken.

Elektrifiziert: der Across. Elektrisiert: Sie.

Überall ein Erlebnis.

Der Suzuki Across Hybrid begeistert vor der Oper genauso wie abseits der Straßen. Als großzügiges SUV mit entsprechendem Komfort und variablem, elektronischem E-FOUR Allradantrieb. Angetrieben von leistungsfreudiger Plug-in Hybrid-Technologie, die auch Spaß am Sparen hat. Erleben Sie die Neudefinition von Performance.

Across.



Preisliste



Across

Technische Daten

2.5 PLUG-IN HYBRID CVT

Preise

Comfort+

Motor

Bauart	wassergekühlter Vierzylinder-Benzinmotor, 16 Ventile, 2 obenliegende Nockenwellen, Direkteinspritzung und Saugrohreinspritzung, variable Ventilsteuerung (VVT-i) einlassseitig und auslassseitig
Hubraum	2.487 ccm
Max. Leistung	136 kW (185 PS) bei 6.000 U/min
Bohrung x Hub	87,5 mm x 103,4 mm
Verdichtungsverhältnis	14,0:1
Max. Drehmoment	227 Nm bei 3.200–3.700 U/min
Höchstgeschwindigkeit	180 km/h
Leistung Elektromotor	vorn 134 kW, hinten 40 kW
Systemleistung	225 kW
Abgasnorm	Euro 6e
Energieverbrauch (gewichtet kombiniert)	17,1 kWh/100 km plus 1,0 l/100 km
CO₂-Emissionen (gewichtet kombiniert)	22 g/km
CO₂-Klasse	B
Kraftstoffverbrauch bei entladener Batterie (kombiniert)	6,6 l/100 km
CO₂-Klasse (bei entladener Batterie)	E
Kraftstoffart	Super bleifrei (ROZ 95)
Tankinhalt	55 l

Gewichte

Zul. Gesamtgewicht	2.510 kg
Leergewicht¹	2.075 kg
Zul. Achslast	vorn 1.265 kg, hinten 1.315 kg

Kraftübertragung

Antrieb	E-FOUR Allradantrieb
Getriebe	stufenloses Automatikgetriebe (CVT)

Karosserie

Sitzplätze	5
Türen	5
Länge	4.635 mm
Breite	1.855 mm
Höhe	1.690 mm
Radstand	2.690 mm
Spurweite	Achse vorn 1.600 mm, Achse hinten 1.630 mm
Kofferraumvolumen	max. 1.604 l ² , umgeklappte Lehne (VDA) 1.168 l, gerade Lehne (VDA) 490 l

Fahrwerk

Lenkung	Zahnstangenlenkung, servounterstützt
Radaufhängung	vorn Einzelradaufhängung mit Dreiecksquerlenkern und McPherson-Federbeinen, hinten Doppelquerlenkerachse
Bremsen	vorn innenbelüftete Scheibenbremsen, hinten innenbelüftete Scheibenbremsen
Bereifung	235/55 R19 101V
Felge	7,5J x 19"

Modell

Across 2.5 PLUG-IN HYBRID CVT

Preis¹

58.190,- EUR

Maße des Suzuki Across

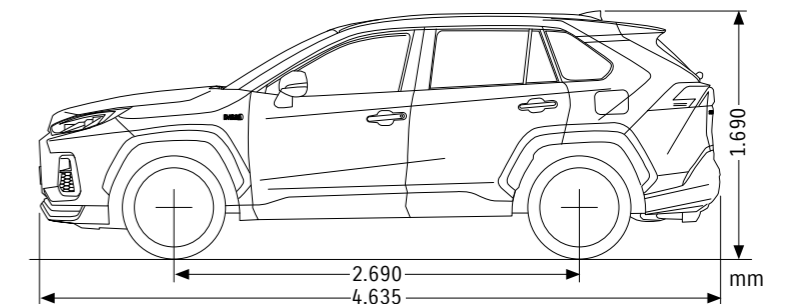
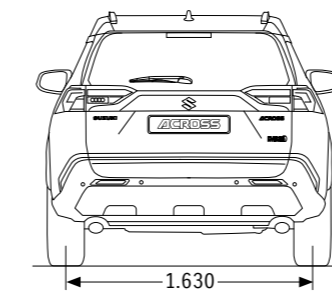
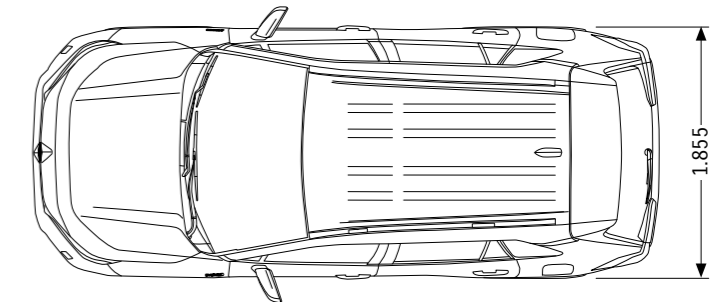
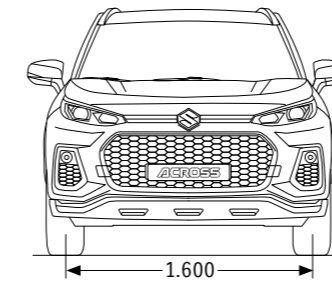

¹Leergewicht (75 kg für Fahrer und voller Tank eingerechnet) gilt für Fahrzeuge mit serienmäßiger Ausstattung. Sonderausstattungen erhöhen diesen Wert und verringern die Zuladung entsprechend.
²Herstellerangabe.

¹UVP der Suzuki Deutschland GmbH zzgl. Überführungs- und Zulassungskosten.

Across

Ausstattungslineie

Comfort+

Innenausstattung

Zweizonenklimatechnik mit Pollenfilter	■
Fensterheber vorn und hinten elektrisch	■
Adaptiver Tempomat (ACC) mit Berücksichtigung erkannter Geschwindigkeitsbegrenzungen	■
Innenspiegel automatisch abblendend	■
Sitze mit hochwertiger Ledernachbildung	■
Sitzheizung vorn und auf den äußeren Fondsitzen	■
Fahrersitz höhenverstellbar	■
Fahrersitz elektrisch verstellbar	■
Rücksitzlehne im Verhältnis 60:40 separat umklappbar	■
Lederlenkrad höhen- und längsverstellbar	■
Lenkradheizung	■
Silberne Applikationen im Innenraum	■
Mittelkonsole mit Ablagefach und Getränkehaltern	■
Mittelarmlehne mit Ablagefach vorn	■
Mittelarmlehne hinten mit Getränkehalter	■
Doppelter Kofferraumboden	■
Sonnenblenden vorn mit Schminkspiegel, beleuchtet	■
Volldigitales Kombiinstrument	■
220-V-Anschluß im Kofferraum	■

Audio und Kommunikation

Audio-System (inkl. DAB+) mit Smartphone-Anbindung inkl. Navi, Bluetooth®-Freisprecheinrichtung und Lenkradbedienung ¹	■
6 Lautsprecher	■
USB-Anschluss	■

Außenausstattung

Metallic-Lackierung	■
Zentralverriegelung mit Funkfernbedienung	■
Keyless Start (schlüsselloses Einsteigen und Starten mit Starterknopf)	■
Elektrische Heckklappe mit Fußbedienung	■
Außenspiegel elektrisch verstell- und anklappbar, beheizbar, mit integrierten Seitenblinkern	■
LED-Scheinwerfer mit automatischer Leuchtweitenregulierung	■
Lichtsensoren	■
Fernlichtassistent	■
Nebelscheinwerfer	■
LED-Tagfahrlicht	■
LED-Rückleuchten	■
Guide me Light	■
Scheiben rundum getönt	■
Privacy Glass (Heckscheibe und hintere Seitenscheiben abgedunkelt)	■
Regensensor	■
Dachreling, schwarz	■
Dachkantenspoiler	■
Auspuffanlage mit 2 Endrohren	■
19"-Alufelgen, poliert (Bereifung 235/55 R19)	■

Ausstattungslineie

Comfort+

Sicherheitsausstattung

Elektronische Stabilitätskontrolle (VSC)	■
Pre-Collision System (PCS) mit Frontalaufprall- u. Querverkehrserkennung ²	■
Müdigkeitserkennung ³	■
Spurhaltewarnsystem mit Lenkeingriff und Spurhaltefunktion ³	■
Verkehrszeichenerkennung mit optischer u. akustischer Warnung bei Überschreitung der Geschwindigkeit ⁴	■
Toter Winkel-Warnsystem ⁵	■
Ausparkassistent (RCTA – Warnung beim rückwärtigen Ausparken vor querendem Verkehr hinter dem Fahrzeug) ⁵	■
Alarmanlage	■
Elektrische Parkbremse	■
Berganfahrhilfe	■
Akustisches Fahrzeug-Warnsystem (AVAS)	■
Rückfahrkamera	■
Einparkhilfe vorn und hinten mit aktiver Bremsunterstützung	■
eCall (automatischer Notruf)	■
Unfalldatenspeicher	■
Airbags vorn für Fahrer und Beifahrer	■
Knieairbag vorn für Fahrer	■
Seitenairbags vorn	■
Vorhangairbags vorn und hinten	■
Gurtstraffer und Gurtkraftbegrenzer vorn und auf den äußeren Fondsitzen	■
Sicherheitsgurte vorn höhenverstellbar	■
ISOFIX-Kindersitzbefestigungen auf den beiden äußeren Fondsitzen	■
Notrad	■

■ Serienausstattung

¹Bluetooth® ist eine eingetragene Marke der Bluetooth SIG, Inc. Bitte beachten Sie, dass nicht alle Smartphones/Tablets mit Apple CarPlay (Apple CarPlay ist eine eingetragene Marke von Apple Inc.) oder Android Auto (Android Auto ist eine eingetragene Marke von Google Inc.) kompatibel sind. Bitte prüfen Sie, ob Ihr Endgerät mit Apple CarPlay oder Android Auto kompatibel ist. Die Nutzung von Apple CarPlay-Apps oder Android Auto-Apps erfolgt ausschließlich über Ihr Mobiltelefon. Bitte beachten Sie Ihre vertraglichen Bedingungen in Bezug auf die Daten- und Internetverbindung. ²Bitte beachten Sie, dass die volle Funktionsfähigkeit des Pre-Collision Systems nicht immer gewährleistet werden kann. Das System kann Auffahrunfälle verhindern bzw. die Stärke des Aufpralls erheblich minimieren, abhängig von den erkannten Gegenständen, Wetter- und Straßenverhältnissen. Der Fahrer muss deshalb stets aufmerksam sein und selbst eingreifen. ³Bitte beachten Sie, dass die volle Funktionsfähigkeit des Spurhaltewarnsystems und der Müdigkeitserkennung nicht immer gewährleistet werden kann. Der Fahrer ist für die ordnungsgemäße und sichere Führung des Fahrzeugs im Straßenverkehr verantwortlich. ⁴Erkennung von Geschwindigkeitsbegrenzungen, Überholverboten und deren Aufhebung. Zusatzhinweisschilder (z. B. bei Nässe) werden inhaltlich nicht erkannt. Es wird lediglich das Vorhandensein eines Zusatzschildes symbolisch angezeigt. Die Anzeige erfolgt im Multifunktionsdisplay. Die Funktion ist bei schlechter Verkehrsschildqualität, schlechten Sicht- und Witterungsverhältnissen eingeschränkt. ⁵Bitte beachten Sie, dass die volle Funktionsfähigkeit des Toter Winkel-Warnsystems und des Ausparkassistenten nicht immer gewährleistet werden kann. Der Fahrer ist für die ordnungsgemäße Führung des Fahrzeugs im Straßenverkehr verantwortlich.

Suzuki 3-Jahres-Garantie

Beim Kauf eines Neuwagens geben wir Ihnen 3 Jahre Garantie bis zu einer Laufleistung von 100.000 km nach den Suzuki Garantiebestimmungen.



Suzuki Mobilitätsservice

Sollten Sie innerhalb dieses Garantiezeitraums einmal nicht weiterkommen, hilft Ihnen unser Mobilitätsservice in Deutschland und im europäischen Ausland rund um die Uhr weiter. Und das sowohl bei einer Panne als auch bei einem Unfall.



Suzuki Neuwagen-Anschlussgarantie/-versicherung

Ein Muss für alle, die nicht nach 3 Jahren oder dem Erreichen der Kilometergrenze auf die von Suzuki gebotene Sicherheit verzichten wollen. Erwerben Sie deshalb noch während der ersten 3 Jahre Ihre Neuwagen-Anschlussgarantie/-versicherung! Diese gilt für weitere 2 bzw. 3 Jahre bis zu einer Laufleistung von 150.000 km. Gerne informiert Sie Ihr teilnehmender Suzuki Partner über Leistungen und Konditionen der Neuwagen-Anschlussgarantie/-versicherung.



Suzuki 12-Jahres-Garantie gegen Durchrostung

Auf den ersten Blick „nur“ eine Garantie, auf den zweiten der Vertrauensbeweis schlechthin für die Qualität und Zuverlässigkeit unserer Autos.



Suzuki Treuebonus

Bis zum 15. Jahr sicher unterwegs: Bei jährlicher Wartung bei Ihrem Suzuki Partner über die Herstellergarantie hinaus schenken wir Ihnen mit unserem Treuebonus jeweils bis zu 12 Monate unseres Mobilitätsservice, den Sie schon während des Garantiezeitraums genossen haben. Das heißt: Sollten Sie auch nach den ersten 3 Jahren aufgrund einer Panne oder eines Unfalls nicht weiterkommen, helfen wir Ihnen sofort und sind rund um die Uhr für Sie da. Nähere Informationen zum Suzuki Treuebonus erhalten Sie bei Ihrem teilnehmenden Suzuki Partner.



Kaufen leicht gemacht

Suzuki bietet Ihnen attraktive Finanzierungs- und Leasingmöglichkeiten, optimal an Ihre persönlichen Bedürfnisse angepasste Lösungen und hervorragende Konditionen! Sprechen Sie Ihren Suzuki Partner an, er informiert Sie gerne über die aktuellen Angebote.



Vorteilhaft versichert

Für besonders vorteilhafte Versicherungspakete fragen Sie einfach Ihren teilnehmenden Suzuki Partner.

100424-007, Stand: April 2024