



Way of Life!



**GRAND  
VITARA**

**Preisliste**

## Technische Daten

### 1.6

### 2.4

### 2.4 Automatik

#### Motor

<b>Bauart</b>	wassergekühlter 4-Zylinder-Reihen-Ottomotor, 16 Ventile, 2 oben liegende Nockenwellen, Multipoint-Einspritzung mit variabler Ventilsteuerung (VVT)	wassergekühlter 4-Zylinder-Reihen-Ottomotor, 16 Ventile, 2 oben liegende Nockenwellen, Multipoint-Einspritzung mit variabler Ventilsteuerung (VVT)	
<b>Hubraum</b>	1.586 cm <sup>3</sup>	2.393 cm <sup>3</sup>	
<b>Bohrung x Hub</b>	78,0 mm x 83,0 mm	92,0 mm x 90,0 mm	
<b>Verdichtungsverhältnis</b>	10,5 : 1	10,0 : 1	
<b>Max. Leistung</b>	78 kW (106 PS) bei 5.900 U/min	122 kW (166 PS) bei 6.000 U/min	
<b>Max. Drehmoment</b>	145 Nm bei 4.100 U/min	225 Nm bei 3.800 U/min	
<b>Höchstgeschwindigkeit</b>	160 km/h	180 km/h	170 km/h
<b>Beschleunigung (0-100 km/h)</b>	14,4 Sek.	11,2 Sek.	11,5 Sek.
<b>Abgasnorm</b>	schadstoffarm Euro 4		
<b>Kraftstoffverbrauch (80/1268/EWG)<sup>1</sup></b>	innerorts 10,2 l/100 km, außerorts 7,1 l/100 km, kombiniert 8,2 l/100 km	innerorts 11,3 l/100 km, außerorts 7,4 l/100 km, kombiniert 8,8 l/100 km	innerorts 11,9 l/100 km, außerorts 8,0 l/100 km, kombiniert 9,4 l/100 km
<b>CO<sub>2</sub>-Ausstoß (80/1268/EWG)<sup>1</sup></b>	kombiniert 195 g/km	kombiniert 205 g/km	kombiniert 219 g/km
<b>Kraftstoffart</b>	Super bleifrei (ROZ 95)		
<b>Tankinhalt</b>	55 l		

#### Gewichte

<b>Zul. Gesamtgewicht</b>	1.830 kg	1.870 kg	1.890 kg
<b>Leergewicht<sup>2</sup></b>	1.480 - 1.556 kg	1.519 - 1.599 kg	1.534 - 1.614 kg
<b>Zulässige Achslast</b>	vorn 850 kg, hinten 1.090 kg		
<b>Max. Anhängelast</b>	bis 12 % Steigung: gebremst 1.600 kg, ungebremst 550 kg		
<b>Stützlast</b>	85 kg		

#### Kraftübertragung

<b>Antrieb</b>	permanenter Allradantrieb mit Mittendifferenzial	permanenter Allradantrieb mit sperrbarem Mittendifferenzial und Geländeuntersetzung	
<b>Getriebe</b>	5-Gang-Schaltgetriebe, vollsynchronisiert	5-Gang-Schaltgetriebe, vollsynchronisiert	4-Gang-Automatikgetriebe

#### Karosserie

<b>Sitzplätze</b>	4	4
<b>Türen</b>	3	3
<b>Max. Länge<sup>3</sup></b>	4.150 mm	4.150 mm
<b>Max. Breite<sup>3</sup></b>	1.870 mm	1.870 mm
<b>Max. Höhe<sup>3</sup></b>	1.695 mm	1.695 mm
<b>Radstand</b>	2.440 mm	2.440 mm
<b>Spurweite</b>	Achse vorn 1.540 mm, Achse hinten 1.570 mm	Achse vorn 1.540 mm, Achse hinten 1.570 mm
<b>Bodenfreiheit</b>	205 mm	205 mm
<b>Wendekreis</b>	10,2 m	10,2 m
<b>Kofferraumvolumen</b>	max. 964 l <sup>4</sup> , umgeklappte Lehne (VDA) 516 l, gerade Lehne (VDA) 184 l	max. 964 l <sup>4</sup> , umgeklappte Lehne (VDA) 516 l, gerade Lehne (VDA) 184 l

#### Fahrwerk

<b>Lenkung</b>	Zahnstangenlenkung, servounterstützt	Zahnstangenlenkung, servounterstützt
<b>Radaufhängung</b>	vorn Einzelradaufhängung mit McPherson-Federbeinen und Dreiecksquerlenkern, hinten Mehrlenker-Achse mit Schraubenfedern	vorn Einzelradaufhängung mit McPherson-Federbeinen und Dreiecksquerlenkern, hinten Mehrlenker-Achse mit Schraubenfedern
<b>Bremsen</b>	vorn innenbelüftete Scheibenbremsen, hinten selbstnachstellende Trommelbremsen	vorn innenbelüftete Scheibenbremsen, hinten innenbelüftete Scheibenbremsen
<b>ABS</b>	4-Kanal-System mit 4 Sensoren und elektronischer Bremskraftverteilung (EBD)	4-Kanal-System mit 4 Sensoren und elektronischer Bremskraftverteilung (EBD)
<b>Bereifung</b>	215/70 R16 99S, 215/70 R16 99H, 225/70 R16 102S, 225/65 R17 101H	215/70 R16 99S, 215/70 R16 99H, 225/70 R16 102S, 225/65 R17 101H
<b>Felge</b>	6,5 J x 16 (6,5 J x 17)	6,5 J x 16 (6,5 J x 17)

<sup>1</sup>Gemäß EU-Richtlinie 80/1268/EWG in der gegenwärtig geltenden Fassung. Je nach Fahrweise, Straßen- und Verkehrsverhältnissen, Umwelteinflüssen, Zubehör, Fahrzeugzustand und -ausstattung ergeben sich in der Praxis Werte für den Kraftstoffverbrauch, die von den nach dieser Norm ermittelten Werten abweichen.

# 5-Türer

**1.9 DDiS**

**2.4**

**2.4  
Automatik**

**1.9 DDiS**

wassergekühlter 4-Zylinder-Reihen-Dieselmotor, 8 Ventile, 1 oben liegende Nockenwelle, Common-Rail-Direkteinspritzung	wassergekühlter 4-Zylinder-Reihen-Ottomotor, 16 Ventile, 2 oben liegende Nockenwellen, Multipoint-Einspritzung mit variabler Ventilsteuerung (VVT)		wassergekühlter 4-Zylinder-Reihen-Dieselmotor, 8 Ventile, 1 oben liegende Nockenwelle, Common-Rail-Direkteinspritzung
1.870 cm <sup>3</sup>	2.393 cm <sup>3</sup>		1.870 cm <sup>3</sup>
80,0 mm x 93,0 mm	92,0 mm x 90,0 mm		80,0 mm x 93,0 mm
17,0 : 1	10,0 : 1		17,0 : 1
95 kW (129 PS) bei 3.750 U/min	124 kW (169 PS) bei 6.000 U/min		95 kW (129 PS) bei 3.750 U/min
300 Nm bei 2.000 U/min	227 Nm bei 3.800 U/min		300 Nm bei 2.000 U/min
170 km/h	185 km/h	175 km/h	170 km/h
12,8 Sek.	11,7 Sek.	12,0 Sek.	13,2 Sek.
schadstoffarm Euro 4, serienmäßig mit Dieselpartikelfilter (DPF)	schadstoffarm Euro 4		schadstoffarm Euro 4, serienmäßig mit Dieselpartikelfilter (DPF)
innerorts 8,3 l/100 km, außerorts 6,2 l/100 km, kombiniert 7,0 l/100 km	innerorts 11,4 l/100 km, außerorts 7,6 l/100 km, kombiniert 9,0 l/100 km	innerorts 12,5 l/100 km, außerorts 8,1 l/100 km, kombiniert 9,7 l/100 km	innerorts 8,4 l/100 km, außerorts 6,2 l/100 km, kombiniert 7,0 l/100 km
kombiniert 183 g/km	kombiniert 208 g/km	kombiniert 225 g/km	kombiniert 185 g/km
Diesel	Super bleifrei (ROZ 95)		Diesel
55 l	66 l		66 l
1.940 kg	2.100 kg		2.170 kg
1.602 - 1.683 kg	1.627 - 1.730 kg	1.642 - 1.745 kg	1.705 - 1.816 kg
vorn 970 kg, hinten 1.090 kg	vorn 1.050 kg, hinten 1.210 kg		vorn 1.050 kg, hinten 1.210 kg
bis 12 % Steigung: gebremst 1.600 kg, ungebremst 550 kg	bis 12 % Steigung: gebremst 1.850 kg, ungebremst 750 kg		bis 12 % Steigung: gebremst 2.000 kg, ungebremst 750 kg
85 kg	85 kg		85 kg
permanenter Allradantrieb mit sperrbarem Mittendifferenzial und Geländeuntersetzung	permanenter Allradantrieb mit sperrbarem Mittendifferenzial und Geländeuntersetzung		permanenter Allradantrieb mit sperrbarem Mittendifferenzial und Geländeuntersetzung
5-Gang-Schaltgetriebe, vollsynchronisiert	5-Gang-Schaltgetriebe, vollsynchronisiert	4-Gang-Automatikgetriebe	5-Gang-Schaltgetriebe, vollsynchronisiert
4	5		5
3	5		5
4.150 mm	4.575 mm		4.575 mm
1.870 mm	1.880 mm		1.880 mm
1.695 mm	1.695 mm		1.695 mm
2.440 mm	2.640 mm		2.640 mm
Achse vorn 1.540 mm, Achse hinten 1.570 mm	Achse vorn 1.540 mm, Achse hinten 1.570 mm		Achse vorn 1.540 mm, Achse hinten 1.570 mm
205 mm	205 mm		205 mm
10,2 m	11,0 m		11,0 m
max. 964 l <sup>4</sup> , umgeklappte Lehne (VDA) 516 l, gerade Lehne (VDA) 184 l	max. 1.386 l <sup>4</sup> , umgeklappte Lehne (VDA) 758 l, gerade Lehne (VDA) 398 l		max. 1.386 l <sup>4</sup> , umgeklappte Lehne (VDA) 758 l, gerade Lehne (VDA) 398 l
Zahnstangenlenkung, servounterstützt	Zahnstangenlenkung, servounterstützt		Zahnstangenlenkung, servounterstützt
vorn Einzelradaufhängung mit McPherson-Federbeinen und Dreiecksquerlenkern, hinten Mehrlenker-Achse mit Schraubenfedern	vorn Einzelradaufhängung mit McPherson-Federbeinen und Dreiecksquerlenkern, hinten Mehrlenker-Achse mit Schraubenfedern		vorn Einzelradaufhängung mit McPherson-Federbeinen und Dreiecksquerlenkern, hinten Mehrlenker-Achse mit Schraubenfedern
vorn innenbelüftete Scheibenbremsen hinten innenbelüftete Scheibenbremsen	vorn innenbelüftete Scheibenbremsen hinten innenbelüftete Scheibenbremsen		vorn innenbelüftete Scheibenbremsen hinten innenbelüftete Scheibenbremsen
4-Kanal-System mit 4 Sensoren und elektronischer Bremskraftverteilung (EBD)	4-Kanal-System mit 4 Sensoren und elektronischer Bremskraftverteilung (EBD)		4-Kanal-System mit 4 Sensoren und elektronischer Bremskraftverteilung (EBD)
215/70R16 99S, 215/70R16 99H, 225/70R16 102S, 225/65R17 101H	215/70R16 99H, 225/65R17 101H, 225/60R18 100H		215/70R16 99S, 215/70R16 99H, 225/70R16 102 S, 225/65R17 101H, 225/60R18 100H
6,5 J x 16 (6,5 J x 17)	6,5 J x 16, 6,5 J x 17, 7,0 J x 18		6,5 J x 16, 6,5 J x 17, 7,0 J x 18

<sup>2</sup>Leergewicht (75 kg für Fahrer und voller Tank eingerechnet) gilt für Fahrzeuge mit serienmäßiger Ausstattung. Sonderausstattungen erhöhen diesen Wert und verringern die Zuladung entsprechend.

<sup>3</sup>Je nach Ausstattung.  
<sup>4</sup>Herstellerangabe.

## Ausstattungslinien

1.6  
Club

2.4  
Club

2.4  
Comfort

1.9  
Club

### Innenausstattung

Klimaautomatik mit Pollenfilter	■	■	■	■
Servolenkung	■	■	■	■
Fensterheber vorn elektrisch	■	■	■	■
Fensterheber hinten elektrisch	—	—	—	—
Glasschiebedach elektrisch	—	—	—	—
Tempomat	—	—	—	—
Ledersitze (anthrazit)	—	—	—	—
Sitzheizung vorn	—	■	■	■
Fahrsitz höhenverstellbar	■	■	■	■
Rücksitzlehne und -bank im Verhältnis 60:40 separat umklappbar	—	—	—	—
Rücksitzlehne und -bank im Verhältnis 50:50 separat umklappbar	■	■	■	■
Rücksitzlehne neigungsverstellbar	■	■	■	■
Kopfstützen vorn und hinten je Sitzplatz höhenverstellbar	■	■	■	■
Lederlenkrad höhenverstellbar	—	—	—	—
Lenkrad höhenverstellbar	■	■	■	■
Innendekor silberfarben	■	■	■	■
Innendekor Edelholzoptik	—	—	—	—
Mittelkonsole mit Ablagefach und Getränkehaltern	■	■	■	■
Seitenfächer vorn und hinten	■	■	■	■
12-V-Steckdosen in Mittelkonsole und Kofferraum	■	■	■	■
Leselampen vorn	■	■	■	■
Sonnenblenden vorn mit Schminkspiegel	■	■	■	■
Tankdeckel von innen entriegelbar	■	■	■	■
Lichtwarnsummer	■	■	■	■
Warnleuchte bei nicht vollständig geschlossenen Türen	■	■	■	■
Multifunktionsdisplay (Digitaluhr, Außentemperaturanzeige, Verbrauchsanzeige)	■	■	■	■
Drehzahlmesser	■	■	■	■

### Audio und Navigation

Clarion Navigationssystem mit TMCpro, 30-GB-Festplatte und Audiofunktionen (Radio, CD, DVD, MP3)	—	—	—	—
CD-Radio MP3-fähig inklusive Lenkradbedienung	■	■	■	■
7 Lautsprecher	—	—	—	—
4 Lautsprecher	■	■	■	■

### Außenausstattung

Zentralverriegelung mit Funkfernbedienung	■	■	■	■
Keyless Start (schlüsselloses Einsteigen und Starten)	—	—	■	—
Außenspiegel elektrisch verstellbar	■	■	■	■
Außenspiegel beheizbar	—	■	■	■
Außenspiegel mit integrierten Seitenblinkern	■	■	■	■
Xenonscheinwerfer	—	—	—	—
Scheinwerferreinigungsanlage	—	—	—	—
Halogenscheinwerfer	■	■	■	■
Nebelscheinwerfer	—	—	■	—
Scheiben rundum getönt	■	■	■	■
Privacy Glass (Heckscheibe und hintere Seitenscheiben abgedunkelt)	—	—	—	—
Heckscheibenintervallwischer mit Waschanlage	■	■	■	■
Heckscheibenheizung	■	■	■	■
Stoßfänger und Außenspiegel in Wagenfarbe	■	■	■	■
Dachreling schwarz	■	■	■	■
Reserveradvollabdeckung mit Suzuki Schriftzug	—	■	■	■
Reserveradblende mit Suzuki Schriftzug	■	—	—	—



# GRAND VITARA

## Ausstattungsvarianten und Preise<sup>1</sup>

## 3-Türer

	1.6 Club	2.4 Club	2.4 Comfort	1.9 Club
18"-Alufelgen (Bereifung 225/60 R18)	—	—	—	—
17"-Alufelgen (Bereifung 225/65 R17)	—	—	■	—
16"-Stahlfelgen (Bereifung 225/70 R16) inkl. Radzierblenden	■	■	—	■

### Sicherheitsausstattung

ABS mit elektronischer Bremskraftverteilung	■	■	■	■
ESP <sup>1</sup>	■	■	■	■
Allradantrieb permanent	■	■	■	■
Geländeuntersetzung	—	■	■	■
Mittendifferenzial	■	■	■	■
Airbags vorn für Fahrer und Beifahrer	■	■	■	■
Seitenairbags vorn	■	■	■	■
Vorhangairbags vorn	■	■	■	■
Vorhangairbags hinten	—	—	—	—
Seitenaufprallschutz	■	■	■	■
Dreipunkt-Sicherheitsgurte vorn und hinten je Sitzplatz	■	■	■	■
Gurtstraffer vorn	■	■	■	■
Sicherheitsgurte vorn höhenverstellbar	■	■	■	■
Warnsystem für nicht angelegten Sicherheitsgurt	■	■	■	■
Scheibenbremsen vorn	■	■	■	■
Scheibenbremsen hinten	—	■	■	■
ISOFIX-Kindersitzbefestigung	■	■	■	■

### Preise<sup>2</sup>

Grand Vitara 5-Gang-Schaltgetriebe	21.900,- EUR	24.000,- EUR	25.300,- EUR	24.400,- EUR
Grand Vitara 4-Gang-Automatikgetriebe	—	—	26.600,- EUR	—

### Preise<sup>2</sup>/Sonderausstattung

Metallic-Lackierung	420,- EUR	420,- EUR	420,- EUR	420,- EUR
---------------------	-----------	-----------	-----------	-----------

### Maße Grand Vitara 3-Türer<sup>3</sup>

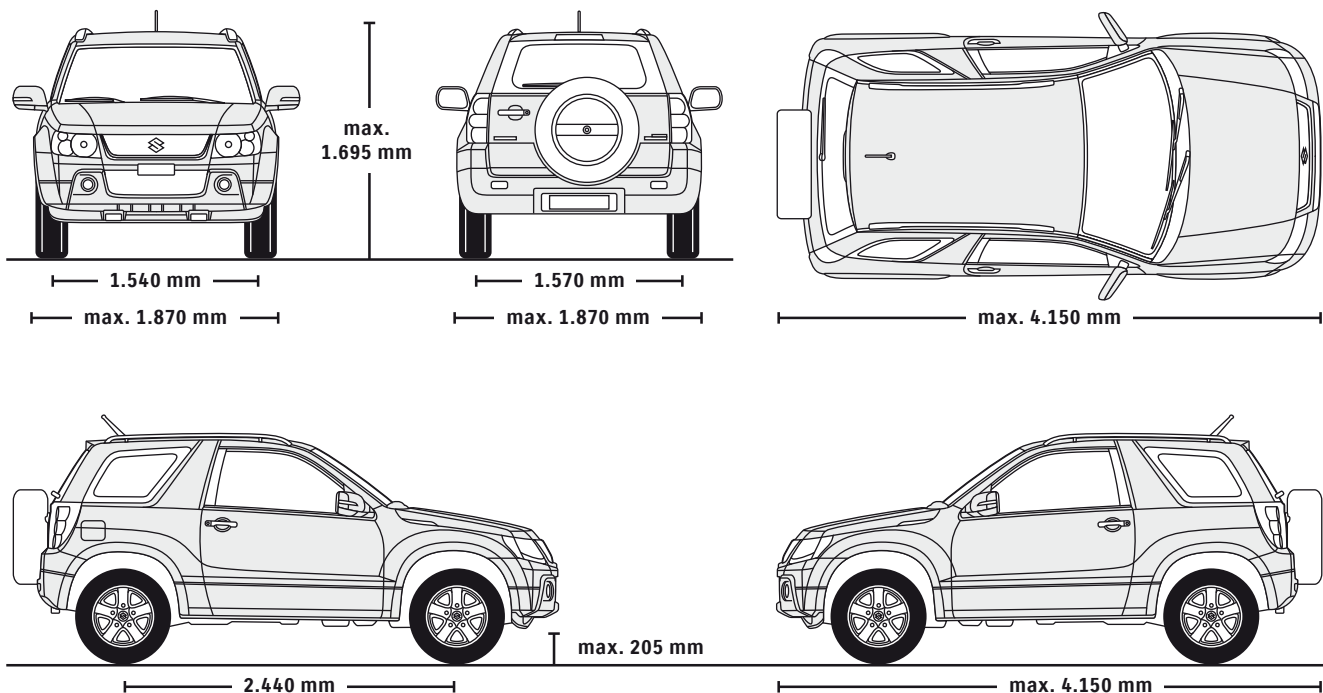

<sup>1</sup>ESP® ist eine eingetragene Marke der Daimler AG.

<sup>2</sup>Unverbindliche Preisempfehlung(en) der Suzuki International Europe GmbH inkl. 19% MwSt., zuzüglich Überführungs- und Zulassungskosten.

<sup>3</sup>Fahrzeugaabmessungen je nach Ausstattung. Detaillierte Aufstellung: Siehe „Technische Daten“.



### Suzuki 3-Jahres-Garantie

Beim Kauf eines Neuwagens geben wir Ihnen drei Jahre Garantie bis zu einer Laufleistung von 100.000 km nach den Suzuki Garantiebestimmungen.



### Suzuki Mobilitätsservice

Sollte Ihr neu zugelassener Suzuki innerhalb des Garantiezeitraums einmal nicht weiterkommen, hilft Ihnen unser Mobilitätsservice – rund um die Uhr (Tel.: 0611 7320383).



### Suzuki Neuwagen-Anschlussgarantie

Ein Muss für alle, die nicht nach drei Jahren oder dem Erreichen der Kilometergrenze auf die von Suzuki gebotene Sicherheit verzichten wollen. Erwerben Sie deshalb noch während der ersten drei Jahre Ihre Neuwagen-Anschlussgarantie! Diese gilt für weitere zwei Jahre oder bis 150.000 km Laufleistung. Gern informiert Sie Ihr teilnehmender Suzuki Partner über Leistungen und Konditionen der Neuwagen-Anschlussgarantie.



### Suzuki 12-Jahres-Garantie gegen Durchrostung

Auf den ersten Blick „nur“ eine Garantie, auf den zweiten der Vertrauensbeweis schlechthin für die Qualität und Zuverlässigkeit unserer Autos.

### Suzuki Treuebonus

Bis zum zehnten Jahr sicher unterwegs: Bei jährlicher Wartung bei Ihrem Suzuki Partner über die Herstellergarantie hinaus schenken wir Ihnen mit unserem Treuebonus zwölf Monate Mobilitätsgarantie. Sollten Sie einmal nicht weiterkommen, helfen wir sofort und sind rund um die Uhr mit unserem Service für Sie da. Nähere Informationen zur Mobilitätsgarantie erhalten Sie bei Ihrem teilnehmenden Suzuki Partner.



### Kaufen leicht gemacht

Suzuki bietet Ihnen eine Serie von attraktiven Finanzierungs- und Leasingangeboten, die Ihnen schon allein beim Autokauf alle Freiheiten einräumen. Über aktuelle Angebote informiert Sie Ihr teilnehmender Suzuki Partner gern.



### Vorteilhaft versichert

Zwischen dem 1.1.2008 und 31.12.2008 können Sie beim Kauf eines Suzuki Neuwagens sicher mehr sparen: Allen Neuwagenkäufern bieten wir in Zusammenarbeit mit Zurich ein besonders vorteilhaftes Versicherungspaket, inkl. 1 Jahr Kfz-Haftpflichtversicherung, Vollkasko und Teilkasko. Fragen Sie einfach Ihren teilnehmenden Suzuki Partner nach weiteren Informationen!



100908-503, Stand November 2008



SUZUKI INTERNATIONAL EUROPE GMBH  
Suzuki-Allee 7  
64625 Bensheim  
[www.suzuki.de](http://www.suzuki.de)

